

IT

**KIT DOSATORE POLIFOSFATI
GAUDIUM SOLAR V2, TRIO V2
COD. 3.020628**

Avvertenze generali.

Tutti i prodotti sono protetti con idoneo imballaggio da trasporto. Il materiale deve essere immagazzinato in ambienti asciutti ed al riparo dalle intemperie. Il presente foglio istruzioni contiene informazioni tecniche relative all'installazione del kit. Per quanto concerne le altre tematiche correlate all'installazione del kit stesso (a titolo esemplificativo: sicurezza sui luoghi di lavoro, salvaguardia dell'ambiente, prevenzioni degli infortuni), è necessario rispettare i dettami della normativa vigente ed i principi della buona tecnica. L'installazione o il montaggio improprio dell'apparecchio e/o dei componenti, accessori, kit e dispositivi potrebbe dare luogo a problematiche non prevedibili a priori nei confronti di persone, animali, cose. Leggere attentamente le istruzioni a corredo del prodotto per una corretta installazione dello stesso. L'installazione e la manutenzione devono essere effettuate in ottemperanza alle normative vigenti, secondo le istruzioni del costruttore e da parte di personale abilitato nonché professionalmente qualificato, intendendo per tale quello avente specifica competenza tecnica nel settore degli impianti, come previsto dalla Legge

Impiego.

Il dosatore proporzionale si impiega per dosare all'acqua il Cillit®-55 M-H Universal, composto da sali minerali naturali che hanno la proprietà di contrastare in modo efficace la formazione di incrostazioni di calcare e corrosioni nei circuiti per la produzione di acqua calda e fredda sanitaria.

Il dosatore non deve essere installato in luoghi dove la temperatura scende sotto i 0°C.

La protezione dalle incrostazioni degli impianti è prescritta dal D.P.R. 59/2009, dalla normativa UNI-CTI 8065 e quindi dal D.M. 37/08. Il dosatore è conforme al D.M. 174/04 e al D.M. 25/12 in quanto purezza dei materiali. Lasciare copia del presente manuale di istruzioni accanto all'apparecchio.

TIPOLOGIE DI INSTALLAZIONE.

I container utilizzabili sono i seguenti:

- **Solo installazioni all'interno di un edificio:** Solar Container; Solar Container Combo; Container Super Trio;
- Domus Container; Domus Container Super Trio.

Le possibili installazioni sono:

- Audax 6-8-12 con Trio Mono V2 Base
- Audax 6-8-12 con Trio V2 Base
- Gaudium Solar/Plus V2
- Magis Combo Plus 4-6-9 V2 in Basic Magis Pro
- Magis Combo Plus 4-6-9 V2 in Solar Container Combo
- Magis Combo Plus 4-6-9 V2 in Super Trio
- Magis Combo Plus 12-14-16 V2 in Super Trio Top
- Magis Pro 4-6-9 V2 in Basic Magis Pro
- Magis Pro 4-6-9 V2 in Super Trio
- Magis Pro 12-14-16 V2 in Super Trio Top
- Magis Pro 4-6-9 V2 in Trio Mono V2
- Magis Pro 4-6-9 V2 in Trio V2
- Trio Mono V2 Combi/Plus
- Trio V2 Combi/Plus
- Victrix Hybrid Plus in Basic Magis Pro

ATTENZIONE: Il ricircolo e il dosatore polifosfati non possono essere installati contemporaneamente.

IE

**POLYPHOSPHATE DISPENSER KIT
GAUDIUM SOLAR V2, TRIO V2
CODE 3.020628**

General warnings.

All products are protected with suitable transport packaging. The material must be stored in dry environments and protected against weathering.

This instruction manual provides technical information for installing the kit. As for the other issues related to kit installation (e.g. safety in the work site, environment protection, injury prevention), it is necessary to comply with the provisions specified in the regulations in force and principles of good practice.

Improper installation or assembly of the appliance and/or components, accessories, kit and devices can cause unexpected problems to people, animals and objects. Read the instructions provided with the product carefully to ensure a proper installation.

Installation and maintenance must be performed in compliance with the regulations in force, according to the manufacturer's instructions and by authorised professionally qualified staff, intending staff with specific technical skills in the plant sector, as envisioned by the Law Use.

The proportional dispenser is used to dose in water the Cillit®-55 M-H Universal, a compound of natural mineral salts which efficiently prevent limescale deposits and corrosions from forming inside the circuits for the production of domestic hot and cold water.

The dispenser must not be installed in places where the temperature falls below 0°C.

Protection from deposits inside the systems is required by D.P.R. 59/2009, by the UNI-CTI 8065 standard and so by M.D. 37/08. The dispenser is in compliance to M. D. 174/04 and to M.D. 25/12, concerning the purity of materials.

Please leave a copy of this instruction manual near the equipment.

TYPES OF INSTALLATION.

The following containers can be used:

- **Only installations inside a building:** Solar Container; Solar Container Combo; Super Trio Container;
- Domus Container; Super Trio Domus Container.

Possible installations:

- Audax 6-8-12 with Trio Mono V2 Base
- Audax 6-8-12 with Trio V2 Base
- Gaudium Solar/Plus V2
- Magis Combo Plus 4-6-9 V2 in Basic Magis Pro
- Magis Combo Plus 4-6-9 V2 in Solar Container Combo
- Magis Combo Plus 4-6-9 V2 in Super Trio
- Magis Combo Plus 12-14-16 V2 in Super Trio Top
- Magis Pro 4-6-9 V2 in Basic Magis Pro
- Magis Pro 4-6-9 V2 in Super Trio
- Magis Pro 12-14-16 V2 in Super Trio Top
- Magis Pro 4-6-9 V2 in Trio Mono V2
- Magis Pro 4-6-9 V2 in Trio V2
- Trio Mono V2 Combi/Plus
- Trio V2 Combi/Plus
- Victrix Hybrid Plus in Basic Magis Pro

ATTENTION: The recirculation and polyphosphate dispenser cannot be installed at the same time.

DATI TECNICI.

Temperatura max. acqua	30°C
Temperatura max. ambiente	40°C
Portata nominale	1,5 m ³ /h
Perdita di carico alla portata nominale .	0,29 bar
Autonomia.....	25 m ³ (circa)
Carica Cillit®-55	80 g.
Fornitura Cillit®-55.....	Nr. 2 buste 80 g.

CONTROLLI E GESTIONE.

Controllare attraverso la coppa trasparente la carica del prodotto, quando la coppa è vuota ricaricare come descritto nel paragrafo "Caricamento dosatore". Per le ricariche utilizzare esclusivamente Cillit®-55 M-H Universal.

L'utilizzo di prodotti diversi oltre a far decadere la garanzia può causare danni al dosatore ed agli impianti.

EVENTUALI INCONVENIENTI E LORO CAUSE.

Se l'apparecchio non consuma prodotto, chiamare una impresa abilitata (ad esempio il Centro Assistenza Tecnica Immergas) per i necessari controlli dato che in questo caso il dosatore non sta funzionando.

Possibile causa	Rimedi
Valvole di intercettazione chiuse	Aprire le valvole
Apparecchio non disareato	Disareare l'apparecchio
Carica non sufficientemente indurita	Rifare la carica rispettando le istruzioni
Ugelli di ingresso e/o uscita occlusi	Pulire gli ugelli

MONTAGGIO DEL GRUPPO DOSATORE DI POLIFSFATI (FIG. 1)

Montare gli OR presenti nel kit nelle apposite sedi presenti nel gruppo diaframma (2). Collegare e fissare tramite le apposite viti presenti nel kit il gruppo diaframma (2) alla testata (3) facendo attenzione a seguire il senso della freccia (1) riportata sul gruppo diaframma

TECHNICAL DATA.

Max. water temperature	30°C
Max. room temperature.....	40°C
Rated flow rate	1.5 m ³ /h
Head loss at rated flow rate	0.29 bar
Autonomy.....	25 m ³ (circa)
Cillit®-55 load.....	80 g.
Cillit®-55 supply	No. 2 bags 80 gr.

CHECKS AND MANAGEMENT.

Check the amount of product looking through the transparent basin: when the basin is empty, refill as shown in paragraph "Dispenser loading". Only use Cillit®-55 M-H Universal to refill. Using other products, as well as voiding the warranty, can seriously damage the dispenser and the system.

POSSIBLE PROBLEMS AND THEIR CAUSES.

If the appliance does not consume the product, contact a licensed company (for example the Immergas Technical Assistance Centre) for the required checks, since in this case the dispenser is not working.

Possible cause	Solutions
Shut-off valves closed	Open the valves
Appliance not deaerated	Deaerate the appliance
Load not sufficiently hardened	Refill following the instructions
Inlet and/or outlet nozzles clogged	Clean the nozzles

ASSEMBLY OF THE POLYPHOSPHATE DISPENSER (FIG. 1)

Mount the O-rings provided in the relevant seats of the diaphragm unit (2) Using the relevant screws contained in the kit, connect the diaphragm unit (2) to the head (3) being careful to follow the direction of the arrow (1) on the diaphragm unit.

COMPONENTI PRINCIPALI DOSATORE

DISPENSER MAIN COMPONENTS

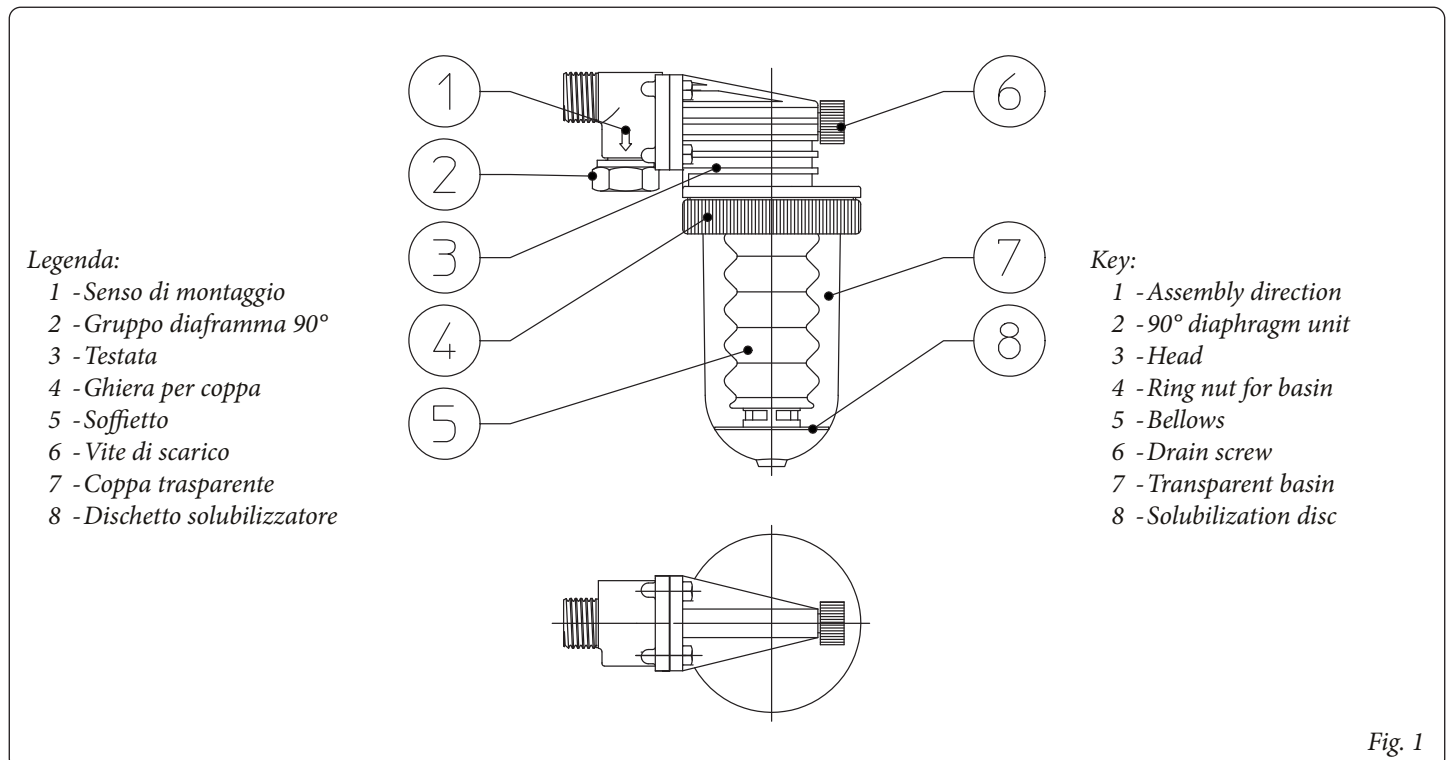

Fig. 1

INSTALLAZIONE DOSATORE POLIFOSFATI (Fig. 2)

- Aprire il portello frontale del container utilizzato.
- Togliere tensione all'apparecchio mediante il relativo interruttore posto sul gruppo di circolazione lasciando attivo il circuito solare (vedi libretto istruzioni del prodotto installato).
- Svuotare parzialmente il contenuto di acqua presente nel boiler agendo sul rubinetto di svuotamento (vedi libretto istruzioni del prodotto installato).
- Per effettuare questa operazione chiudere il rubinetto di entrata acqua fredda a monte dell'apparecchio installato e aprire un qualsiasi rubinetto dell'acqua calda dell'impianto sanitario per permettere l'entrata dell'aria nel boiler. Smontare il tubo di ingresso acqua fredda presente sul gruppo di circolazione e procedere con l'installazione del kit.
- Montare la squadretta supporto dosatore (1) sulla lamiera del gruppo di circolazione fissandola con le 2 viti (3).
- Collegare il tubo (7) fissandolo alla squadretta mediante il relativo controdado.
- Montare il dosatore di polifosfati (2) sulla lamiera (1) interponendo la relativa guarnizione piana.
- A questo punto montare il tubo ingresso acqua fredda (4 ÷ 6) scegliendo tra le tre possibili soluzioni.
 - **4 - allacciamento verticale**
 - **5 - allacciamento posteriore**
 - **6 - allacciamento laterale**
- Ultimato il montaggio, la ghiera e la coppa del dosatore di polifosfati (2), devono risultare accessibili dal portello frontale, in modo tale da poter effettuare le ricariche di Cillit-55 IG.
- Accertarsi di avere chiuso il rubinetto di svuotamento boiler e chiudere il rubinetto dell'acqua calda dell'impianto sanitario precedentemente aperto. Riaprire l'ingresso dell'acqua fredda sanitaria chiuso precedentemente.
- Ridare tensione all'apparecchio e chiudere il portello frontale.

POLYPHOSPHATE DISPENSER INSTALLATION (Fig. 2)

- Open the front door of the container used.
- Disconnect power to the appliance at the switch on the circulation unit leaving the solar circuit active (see the instructions manual of the product installed).
- Partially empty the water in the storage tank at the drain valve (see the instructions manual of the product installed).
- Before performing this operation, close the cold water inlet cock upstream of the appliance installed and open any domestic hot water valve of the system in order to allow air into the storage tank. Disassemble the cold water inlet pipe on the circulation unit and install the kit.
- Mount the dispenser supporting bracket (1) on the metal-sheet plate of the circulation unit, fixing it with the 2 screws (3).
- Connect the pipe (7) fixing it to the bracket with the lock nut.
- Mount the polyphosphate dispenser (2) on the metal-sheet plate (1) inserting the relevant flat gasket.
- At this point mount the cold water inlet pipe (4 - 6) choosing one of the three possible solutions.
 - **4 - vertical connection**
 - **5 - rear connection**
 - **6 - side connection**
- Once assembly is complete, the ring nut and the polyphosphate dispenser (2) must be accessible from the front door, in order to refill with Cillit-55 IG.
- Make sure you have closed the storage tank drain valve and close the domestic hot water system valve which was opened previously. Reopen the domestic cold water inlet which was closed previously.
- Power the appliance again and close the front door.

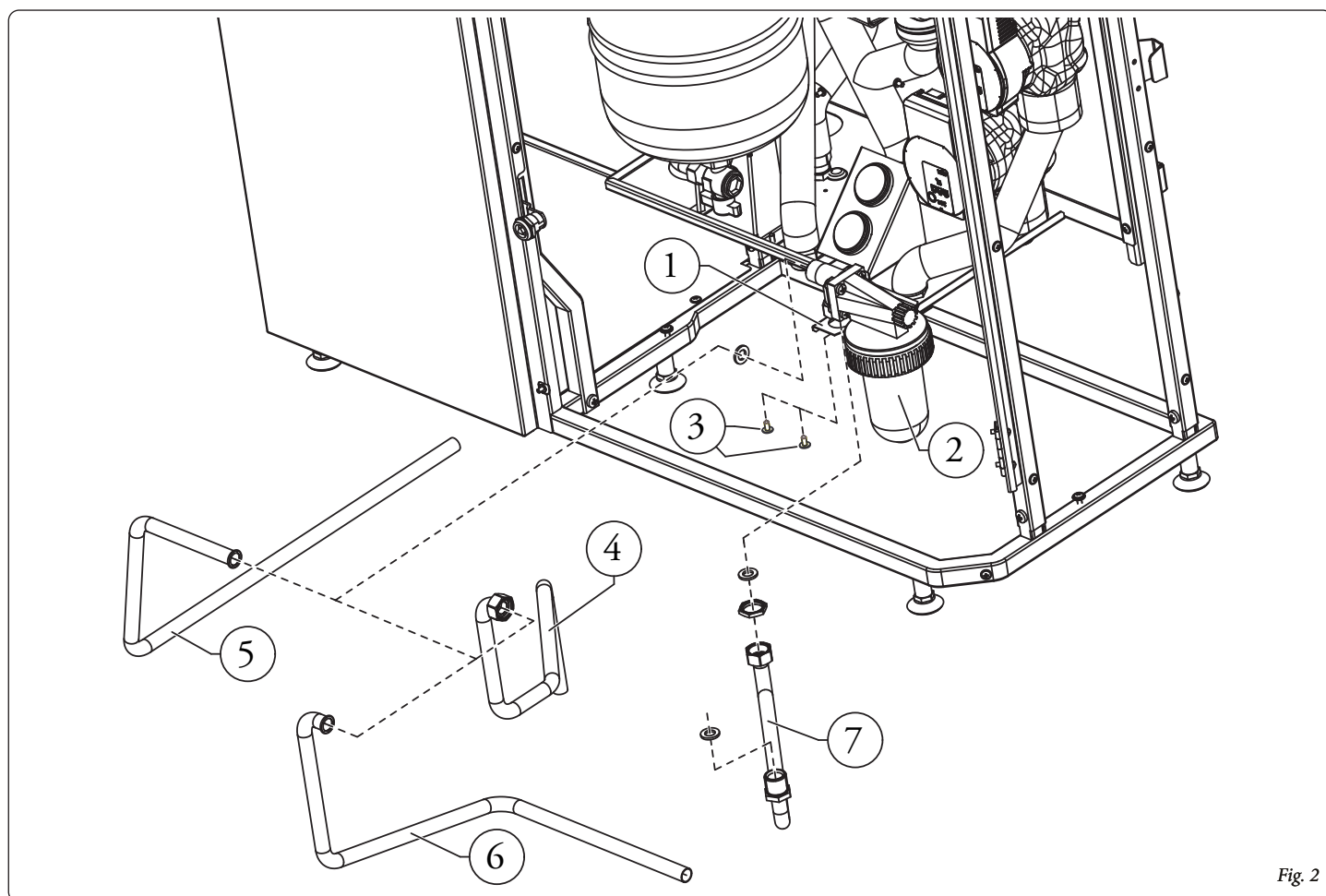

Fig. 2

CARICAMENTO DOSATORE POLIFOSFATI CON DISCHETTO SOLUBILIZZATORE.

- Chiudere la valvola di intercettazione acqua fredda.
- Aprire un rubinetto di acqua calda più vicino per togliere pressione all'interno del circuito acqua sanitaria, allentare la vite di disareazione e svitare la coppa.

POLYPHOSPHATE DISPENSER LOADING WITH SOLUBILIZATION DISC.

- Close the cold water shut-off valve.
- Open the closest hot water cock to release pressure in the hot water circuit, loosen the deaeration screw and unscrew the basin.

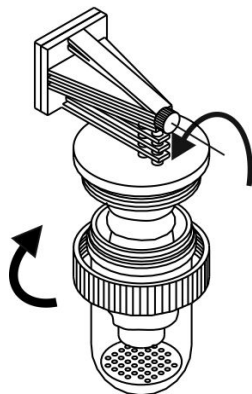

1

- Lavare con acqua pulita la coppa, il soffietto e il disco solubilizzatore.
- Versare nella coppa un bicchiere di acqua (60 cc).

- Clean the basin, the bellow and the solubilisation disc with clean water.
- Pour a glass of water (60 cc) into the basin.



2

- Togliere un angolo della busta sigillata da 80 grammi contenente il Cillit®-55 M-H Universal e versare tutto il contenuto nell'acqua della coppa.

- Cut a corner of the 80 gr sealed bag with the Cillit®-55 M-H Universal and pour the whole content into the water of the basin.



3

- Appoggiare in verticale la coppa su un ripiano e attendere 5 minuti per lasciare solidificare il prodotto sotto l'acqua.

- Rest the basin vertically on a surface and wait 5 minutes for the product to solidify in the water.



4

- Trascorsi i 5 minuti, eliminare l'acqua in eccesso sopra il prodotto.

- After 5 minutes, remove excess water on the product.

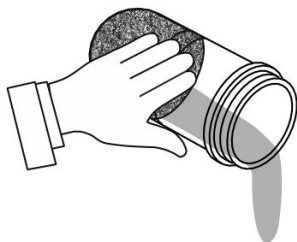

5

- Quindi sovrapporre il disco solubilizzatore, inserire la coppa nella testata e avvitare la ghiera.

- Put the solubilisation disc on it, insert the basin on the head and tighten the ferrule



6

- Con la vite di disareazione ancora allentata aprire i rubinetti di intercettazione ed attendere 2 minuti per la completa disareazione.
- Quando esce solamente acqua chiudere la vite di disareazione.

- With the deaeration screw still loose, open the cut-off cocks and wait 2 minutes for the complete deaeration.
- When only water is coming out, close the deaeration screw.

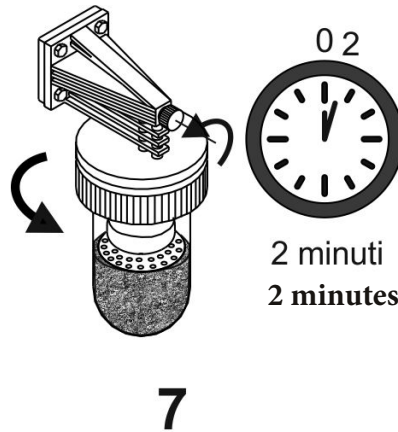

- Far scorrere acqua per 2 minuti circa, quindi allentare nuovamente la vite di disareazione per verificare la completa disareazione.

- Let the water flow for another 2 minutes, then loosen again the deaeration screw to check that deaeration is complete.

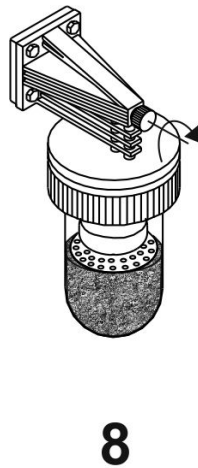

- Chiudere la vite di disareazione.
- Il dosatore è pronto per l'esercizio.

- Close the deaeration screw.
- The dispenser is ready for use.

